

Lifting your dreams

ぼくたち、タダノのエコキャラクター<エコすけ>です。どうぞよろしく。

エコすけの体は、  
 エコを目指す、矢印のかたち。  
 エコすけは、エコの「おたすけ」マン。  
 きっとタダノ製品を「介」して、  
 エコを実現するんだね。



# SLIDE CARRIER SUPER SELF LOADER



## 300を超えるタダノ販売サービスネットワーク。

タダノのお客様にゆき届いたサービスを提供するために、全国に支店・営業所のほか300を超えるサービス工場を配置しています。また部品供給については、コンピュータ集中管理システムにより、全国どこへでも迅速に配達できるという、画期的な供給体制を確立しています。さらに各支店・営業所には、高度な技術教育を受けたサービス員が待機し、お客様のさまざまなご要望にお応えしています。

## 株式会社 タダノ

北海道支店 〒003-0026 札幌市白石区本通2丁目南1番40号 011-861-9030  
 旭川営業所 〒070-0034 旭川市4条通8丁目1703番地59(旭川四条ビル4階) 0166-25-2817  
 帯広営業所 〒080-0010 帯広市大通南12丁目20番地(あおぼし勝ビル3階) 0155-28-6200  
 函館営業所 〒041-0806 函館市美原3丁目16番25号(東日本ハウスビル4階) 0138-47-5122  
 東北支店 〒984-0002 仙台市若林区卸町東4丁目2番21号 022-288-5550  
 青森営業所 〒030-0861 青森市長島2丁目10番4号(ヤマウビル) 017-777-4231  
 北東北営業所 〒020-0864 盛岡市西仙北1丁目35番46号 019-635-0611  
 郡山営業所 〒963-8025 郡山市桑野2丁目2番16号(藤尾ビル3階) 024-932-3513  
 北陸支店 〒930-0177 富山市西二俣344番地 076-436-1555  
 新潟営業所 〒950-1125 新潟市西区流通3丁目1番5 025-268-0770  
 金沢営業所 〒921-8011 金沢市入江2丁目54番地(中村ビル2階) 076-292-2326  
 関東支店 〒362-0046 上尾市大字巷丁目464番地5 048-780-7711  
 水戸営業所 〒310-0853 水戸市平須町158番地268 029-244-3051  
 群馬営業所 〒379-2154 前橋市天川大島町3丁目52番4号 027-261-7211  
 東京支店 〒130-0014 東京都墨田区亀沢2丁目4番12号 03-3621-7790  
 千葉営業所 〒285-0802 佐倉市大作1丁目8番4号(佐倉第三工業団地内) 043-498-3520  
 横浜営業所 〒224-0053 横浜市都筑区池辺町4843番地1 045-936-2811  
 中部支店 〒491-0824 一宮市丹陽町九日市場字下田122 0586-76-1181  
 静岡営業所 〒422-8008 静岡市駿河区栗原6番25号(静鉄栗原ビル3階) 054-261-1161  
 松本営業所 〒390-0852 松本市大字島立399番地1(湧水ビル703号) 0263-40-0360

関西支店 〒590-0906 堺市堺区三宝町7丁352番地2 072-221-2727  
 京都営業所 〒601-8328 京都市南区吉祥院九条町23番地1(NKDビル3階) 075-681-0421  
 神戸営業所 〒673-0898 明石市榎屋町8番34号(大同生命明石ビル503号) 078-918-3111  
 四国支店 〒761-0185 高松市新田町甲34番地 087-839-5777  
 松山営業所 〒791-1113 松山市森松町886番地4 089-956-8800  
 中国支店 〒731-4311 広島県安芸郡坂町北新地1丁目4番96号 082-884-0255  
 岡山営業所 〒700-0941 岡山市北区青江1丁目7番33号(青江土地倉庫ビル3階) 086-223-9258  
 松江営業所 〒690-0061 松江市白濁本町13-4(三井生命松江ビル5階) 0852-20-7393  
 徳山営業所 〒745-0007 周南市岐南町8番31号(福谷ビル2階) 0834-31-1715  
 九州支店 〒816-0912 大野城市御笠川3丁目2番14号 092-503-7821  
 大分営業所 〒870-0913 大分市松原町3丁目1番11号(大分鐵鋼ビル5階) 097-551-8567  
 南九州営業所 〒899-5231 鹿児島県加治木町反土1442番地8(インターフロントビル1階) 0995-63-9720  
 沖縄営業所 〒901-2122 浦添市勢理客2丁目18番5(GKビル101号) 098-877-7077

●本社 〒761-0185 高松市新田町甲34番地 087-839-5555  
 東京事務所 〒130-0014 東京都墨田区亀沢2丁目4番12号 03-3621-7777

<http://www.tadano.co.jp>

SS-38F HYBRID STANDARD

SS-28 series

SS-55K

SS-50

SL-35 series

- 車種によって車両寸法及び荷台傾斜角度が異なります。
- 巻上機(ウインチ)の操作をするためには、特別教育を受ける必要があります。
- 0.5t~1t未満吊りの移動式クレーンの操作をするためには、運転のための特別教育と玉掛け特別教育、1t~5t未満吊りには、小型移動式クレーン運転技能講習と玉掛け技能講習を受ける必要があります。
- 道路を通行する場合は、車両検査に合格した状態で運行してください。
- 本カタログの詳細につきましては(株)タダノ各支店・営業所にお問い合わせください。
- 使用にあたっては、取扱説明書の内容をよく読んで正しくご使用ください。
- 本カタログ上の製品仕様は、改良のため予告なく変更することがあります。ご了承ください。



# 車載作業 — 大きく進化。 タダノは独自の技術で お役に立ちます。

車両をトラックで運ぶ。その前提となるのがより安全でスムーズ、かつ迅速な積載作業の徹底ですが、今日ではさらに作業中の環境への配慮も不可欠なものとなっています。タダノはこうした現場からの声、社会からの要請にお応えするため独自の先進技術の研究、開発に取り組んできました。その輝かしい成果ともいえるのが、ここにご紹介する小型トラック用、中型トラック用それぞれに用意した製品シリーズ。いずれも、さまざまな作業現場においていま望みうる最高水準の性能を発揮する実力機ぞろい。タダノが誇る「スライドキャリア&スーパーセルフローダ」。これからの車載作業に欠くことのできない一台です。

さらに作業を広げるスーパーサポーター。

## SS-50

スーパーセルフローダ

頑強なボディで重作業を  
軽々バックアップ。



中型トラック4~5.5t車クラス架装用  
一般仕様 クレーン併用架装あり

## SL-35 series

スーパーキャリア

フレキシブルに、コンパクトに、  
セルフローダ作業機。



小型トラック2~3.5t車クラス架装用  
車載専用仕様・一般仕様

## SS-38F HYBRID STANDARD

小型トラック  
2~3.5t車クラス架装用

車載専用仕様  
クレーン併用架装あり  
(ハイブリッド仕様は除く)

SLIDE CARRIER  
**S-RIDE**  
HYBRID

SLIDE CARRIER  
**S-RIDE**

スライドキャリア・エスライド ハイブリッド/スタンダード



## SS-28 series

小型トラック  
2~3.5t車クラス架装用

車載専用仕様  
一般仕様  
クレーン併用架装あり

**SUPER SELF**

スーパーセルフローダ



## SS-55K

中型トラック  
4t車クラス架装用

車載専用仕様  
クレーン併用架装あり

**SUPER SELF MaxL**

スーパーセルフローダ・マックスロー



SS-38F HYBRID STANDARD

小型トラック  
2~3.5t車クラス架装用

車載専用仕様  
クレーン併用架装あり  
(ハイブリッド仕様は除く)

SLIDE CARRIER SLIDE CARRIER  
**S-RIDE S-RIDE**  
HYBRID

スライドキャリヤ・エスライド ハイブリッド/スタンダード

次代を担うハイブリッド対応機も揃え、  
フラット作業はプレミアム級。

**業界初**  
ハイブリッド仕様  
スライドキャリヤ

**FLAT**  
フラット&スムーズ  
**SMOOTH**

SS-38F  
HYBRID

▼

P3-4

SS-38F  
STANDARD

▼

P5-8



SS-28 series

小型トラック  
2~3.5t車クラス架装用

車載専用仕様  
一般仕様  
クレーン併用架装あり

**SUPER SELF**

スーパーセルフローダ

スーパー・スタンダードを実現する、  
ベストセラー機。

SS-28  
series

▼

P9-12



SS-55K

中型トラック  
4t車クラス架装用

車載専用仕様  
クレーン併用架装あり

**SUPER SELF MaxL**

スーパーセルフローダ・マックスロー

低車高の大きな車両をカンタン・アプローチ。

荷台内寸長  
**6,400mm**

SS-55K

▼

P13-14



# SLIDE CARRIER S-RIDE HYBRID

スライドキャリア・エスライド ハイブリッド

**業界初**  
ハイブリッド仕様  
スライドキャリア

**FLAT**  
フラット&スムーズ  
**SMOOTH**

### 接地ゴムを新追加

道板に追加された接地ゴムにより、接地時の衝撃の緩和と、静穏性を高めました。



作業への絶大な推進力だけでなく、高い環境リテラシーを身にまとった業界初のハイブリッド仕様。スマートに次代へ継承するニューコンセプト・モデルです。静かな住宅地で、屋内で、そして夜間で、静音・クリーンな効率作業を速やかに実現します。

騒音レベル

最大約 **13** dB  
DOWN

※電動モード作動時

排出ガス燃料消費

**0** ゼロ

※電動モード作動時

**POINT**

荷台スライドがシンプルなシングルシリンダ機構なので、電動モータへの負荷が少なく、電動+PTOモード併用のハイブリッド化を可能にしました。

業界初の環境対応型ハイブリッド・システムを新搭載！  
ひとに、環境にやさしい、一步先行くハイバリューモデルが誕生しました。

### 新開発電動モード&PTOモード併用。 それがハイブリッド。

周囲の環境に配慮した電動モードと、従来のエンジン動力による作業効率の良いPTOモードを併備しています。電動モードでは、低騒音、CO<sub>2</sub>排出・燃料消費ゼロを実現しエコ作業を推進します。なお作動時間は運転席に設置したアワーメータに表示、メンテナンス時期などの確認ができます。PTOモードでも、余裕のある大容量ポンプによりアイドリングでも十分な作動力を発揮するので、従来機に比べ騒音および消費燃料を抑えます。



### 周辺環境に配慮。 こだわりの低騒音作業。

電動モードはPTOモードに比べて、作動騒音値を最大で約13dB低減し、騒音レベル約55dB以下の快適な作業環境を提供します。さらに電動モード作動時に優しい音色を発する警報ブザーを荷台部に設置(PTOモード用の従来型警報ブザーも装備)。周辺環境へのこだわりの配慮です。

### 自動的にエコ充電。 走行充電システム新採用。

エンジン駆動中は、従来通り車両バッテリーの充電を優先しながら、動力バッテリーへの自動充電を行います。

### 動力システムを集中配置。

荷台スライドに必要な動力系システムを、車両の左側に集中して配置することにより、バッテリー交換や電動モータなどのメンテナンスが安全かつ容易に行えます。

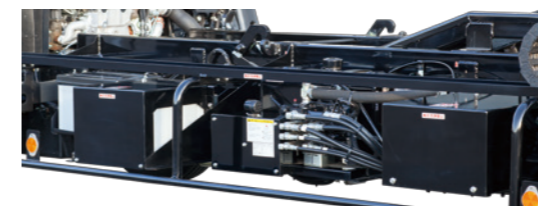

### エスライド ハイブリッド・システムフロー図

特許出願

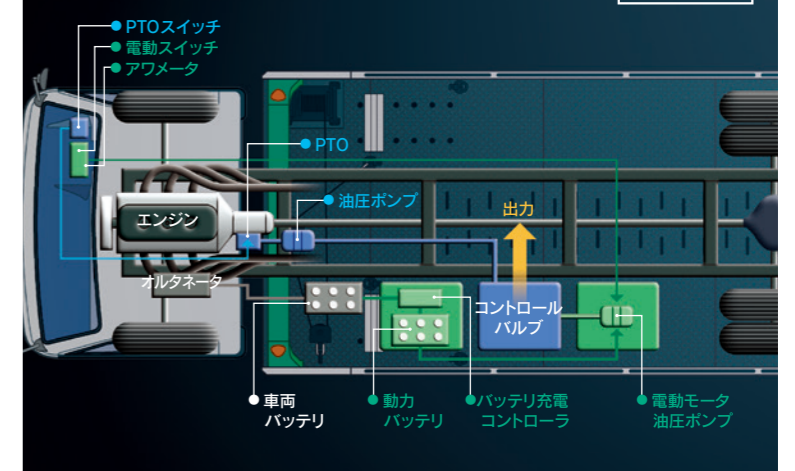

### 走行中の 誤作動を防止。

パーキング・ブレーキを解除すると、電動モードでは作動しない安全装置「パーキング・インターロック」を装備。走行中の誤作動を防ぐ安全設計です。

### 高機能ラジコンを標準装備。

特定小電力型ラジコンを採用。混信のないハイレスポンス作動を実現します。すべての作動操作は、手のひらサイズの送信機に集約。カンタン、ワンタッチ操作で安全作業をスムーズに行えます。なお一定時間操作をしない場合、自動的に電源OFFに。これもエコ機能のひとつです。  
※作業灯「ON・OFF」、道板「開・閉」の操作はオプションです。



# SLIDE CARRIER S-RIDE

スライドキャリア・エスライド スタンダード



**FLAT**  
フラット&スムーズ  
**SMOOTH**

シングルシリンダ構造が生む、スムーズ&スピーディ。ラジコンのワンタッチ操作が生む、ハイレスポンス&セーフティ。さらに、フラット・フロア作業が生む、ストレスフリーの追求。画期的なオンリーワンだからこそ、そのプレミアムバリューが際立ちます。

### 接地ゴムを新追加

道板に追加された接地ゴムにより、接地時の衝撃の緩和と、静穏性を高めました。



ひととクルマに、ストレスフリーの作業の追求。  
『エスライド』のスライド性能は、「慎重」を平易作業に変えて実現します。

### ■ 実力どおりのプレミアムボディ。

ボディや架装部品には、防錆効果の高いカチオン電着塗装を採用。ステンレス材を多用するなど、確かなボディガード対策を施しています。実力をサポートする装いもプレミアム級です。

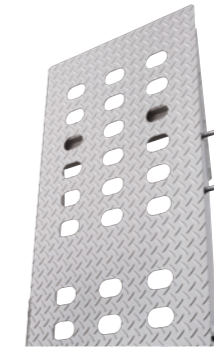

### ■ パワフルなのに使いやすい、油圧式オートクラッチ内蔵ウインチ。

巻き上げ能力1.3t、巻き上げ速度4.1m/min。コンパクトながら、パワフル。ウインチ操作に連動して、自動的にクラッチが接続するので、わずらわしい切替作業が不要です。

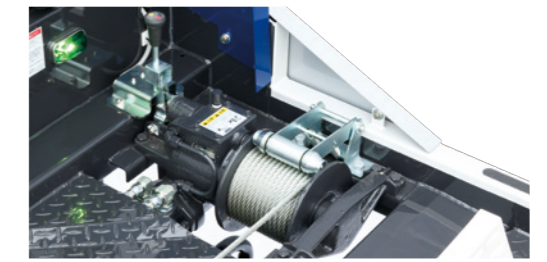

### ■ 頑健、高メンテナンスを実現。

#### ■ 新開発シングルシリンダ。(PCT国際出願)

スライド機構の中枢に、新開発シングルシリンダ構造を新搭載!従来のような切替時のショックがなく、なめらかな作動を実現しました。また、メンテナンス費用の低減化と高耐久性も実現しています。



国際出願

### ■ スムーズ&スピーディ。

#### ■ 新開発スライドシリンダ&連動チェーン。

画期的な1本シリンダと連動チェーンの作動により、これまでにないスピーディな作動を実現。さらに高い作業効率とフットワークを手に入れました。

### ■ 大容量ポンプ採用。静音、省エネ化を実現。

油圧制御に、大容量ポンプを新採用。機動力に余裕があるからアクセル操作も不要。通常作業で十分、静音・省エネ化が図れます。また寒冷地対応として、手動アイドルアップ装置をオプションで追加することも可能です。

### ■ フールプルーフ設計による、安全のシステム化。

フラットな乗込みの安心はもとより、道板形状、走行時の荷台をガッチリ固定する荷台ロック装置や荷台ガタ防止装置、さらにはトリアンプの見やすさなど、安全・安心への細かい配慮を全身に装備。オペレータの操作ストレスの軽減化と安全作業を実現しています。

### ■ 高性能ラジコン標準装備で、オールラウンド操作。

荷台スライドとウインチ、さらにオプション設定で作業灯「ON・OFF」、道板「開・閉」というすべての操作を、手のひらサイズの特定小電力型ラジコンに集約しました。またトリアの右側にはマニュアル操作スイッチを装備しています。

※マニュアル操作スイッチのトリア左側への増設もオプションで対応しています。



使いやすさと高い操作性・耐久性・信頼性を誇る『エスライド』。始まりから終了まで、ひとつ上をいく格別の作業を実感できます。

## 設定自在、荷台傾斜角度。(特許出願)

### フラット・フロア作業の場合

荷台スライドが最長の場合、フラットなフロア乗込み(荷台傾斜角度2°台)を実現。超低車高車等の繊細な車載作業に最適です。



荷台傾斜角度  
(フラット・フロア作業時)  
Approx **2°**

約**13.8m** (フラット・フロア作業時) \*荷台スライド最長

### 省スペース作業の場合

荷台後端部のローラが路面接地すれば即、車載作業が可能(荷台傾斜角度約10°以下)。短いスライド長で速やかな乗込み作業が行えます。また荷台乗込角度と荷台傾斜角度が同じなので、見込み違いの心配もなく、一般車から低車高車まで安全・確実に作業が行えます。



荷台傾斜角度  
(省スペース作業時)  
Approx **~10°**

約**11.3m** (省スペース作業時) \*荷台スライド最小

※ローラが接地すれば作業可能、自在に荷台スライド長を設定できます。

## 高い信頼性を保持、機械式接地台支持脚(回転式)(特許出願)&接地ローラ。

荷台スライドに連動して、張出・格納をする信頼性の高い機械式を採用。作業時には接地して荷台をしっかりと支え、走行時には完全に格納して余裕のロードクリアランスを確保します。また荷台後端部には、スムーズに荷台をスライドさせる大型接地ローラを装備しています。



## 自動開閉式道板仕様。(オプション)

ラジコン送信機で安全な場所から道板開閉を操作できます。さらにロックと解除が自動的に行えるのでオペレータの作業能率を格段に高めます。また超低車高車に対応する、タダノ独自の多面形状の「エスコートカーブ道板」をオプションで用意。余裕の乗込み性を実現します。



道板傾斜角度  
(フラット・フロア作業時)  
Approx **5°**



※カタログ内の寸法および傾斜角度は、架装車種により異なります。

# SUPER SELF

スーパーセルフローダ

車載専用仕様、一般仕様、クレーン搭載仕様など、幅広い仕様を選べるラインアップ。架装対象車両も超ロング車から、超超ロング車まで汎用的に対応しています。通常のマニュアル操作に加えて、ラジコン操作(オプション)にも対応。使いやすさをカスタマイズできる、スーパースタンダード機種といえます。



## POINT

### 作業がしやすい、長尺荷台。

高張力鋼を荷台横根太に使用し、堅牢さを確保しながら軽量化を実現。また荷台スライドシリンダは後退時に伸長、前進時に縮小する方式を採用。格納状態でのシリンダロッドの損傷を防止しています。安心して確実な積み込み作業を実現しています。

幅広い架装対象車に対応。  
タダノのダイナミズムと、その使いやすさを具現化しています。

### 軽量コンパクトでパワフル、油圧式オートクラッチ内蔵のウインチを搭載。

乱巻き防止に効果的な横置き方式のウインチを搭載。しかも荷台床面からの高さは95mmと低く、軽量・コンパクト設計。荷台をより広く積載能力を飛躍的に高めています。ウインチ操作に連動して、自動的にクラッチが接続するため、わざわざクラッチの“入”操作を行う必要がありません。しかも“切”操作に連動してウインチドラムの空転防止ブレーキが自動的に作動して、ワイヤロープ引出し時の乱巻きを防止します。さらにクラッチは内蔵タイプなので日常の点検業務を容易にしています。

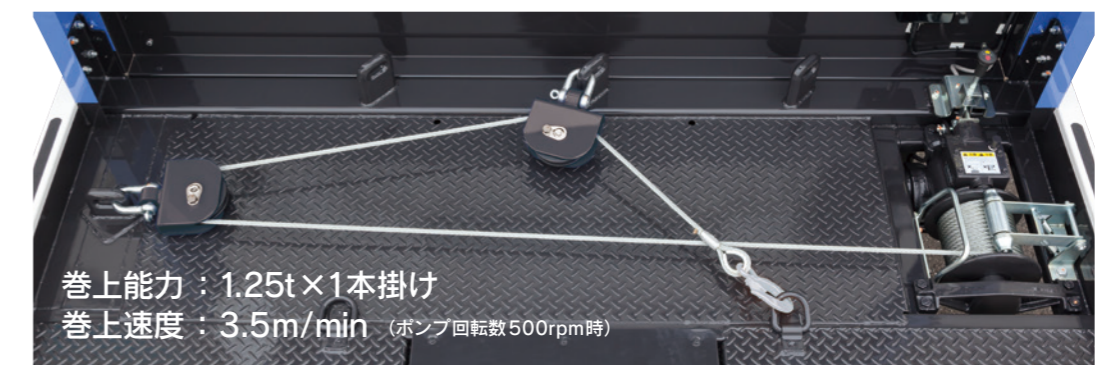

巻上能力：1.25t×1本掛け  
巻上速度：3.5m/min (ポンプ回転数500rpm時)

### マニュアル操作にも、使いやすさを配慮。

使いやすい横向き操作レバーを車両左サイドに装備。さらにラジコン仕様の右サイドには操作スイッチ〔荷台スライド、ウインチ、自動道板(オプション)〕とアクセル調整レバーを標準装備しています。

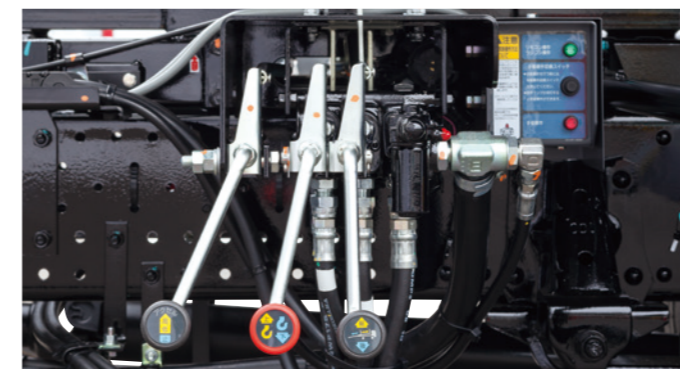

マニュアル操作レバー (写真はラジコン仕様)

### 作業効率を飛躍的に高める、ラジコン仕様。(オプション)

特定小電力型ラジコンは、電波状況に影響されにくく、安全・確実な操作が行えます。荷台の「前進・後退」、ウインチの「巻上げ・巻下げ」、さらにオプションの自動開閉式道板仕様には道板の「開・閉」の操作、作業灯の「ON・OFF」機能なども集約しました。



### 高い信頼性をカバーする、各種安全システム。

全自動荷台ロック装置、荷台ガタ防止装置、荷台自走防止装置、スライドシリンダ油圧ロック装置など万全を期して装備。さらにオペレータに注意をうながす荷台格納確認ランプ、ウインチクラッチ“入”確認ランプ、荷台作動警報ブザーなど、安心・安全のシステム化を実現しています。



全自動荷台ロック装置



ウインチクラッチ“入”確認ランプ

多様なニーズに、フットワークとフレキシビリティで対応。高いコスト・パフォーマンスを発揮します。

## 車載専用仕様

車両の積載作業が効率良く行えるように設計された車載専用仕様です。省力化とワンマンオペレーションを推進するために、作業状況にフレキシブルに対応できるラジコン機能もオプションで装備しています。

**車載専用仕様車のリヤオーバーハング。**  
一般トラックの場合、リヤオーバーハングはホイールベースの1/2が限度ですが、「車両」の積載にのみ用途に限った車載専用仕様車は、最大2/3まで延長することができます。

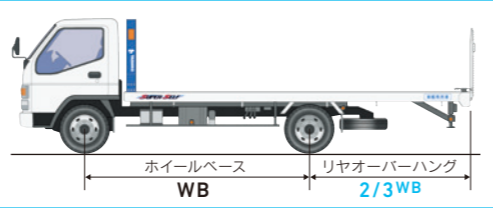

型式	キャビン	ホイールベース	荷台長さ (mm)	荷台幅 (mm)	荷台傾斜角度	リヤオーバーハング
SS-28KWL	ワイド	超ロング車 (3,800mm)	5,650・5,710	2,060	10.5°~12.5°	2/3



写真はラジコン仕様のSS-28KWLです。

## 一般仕様

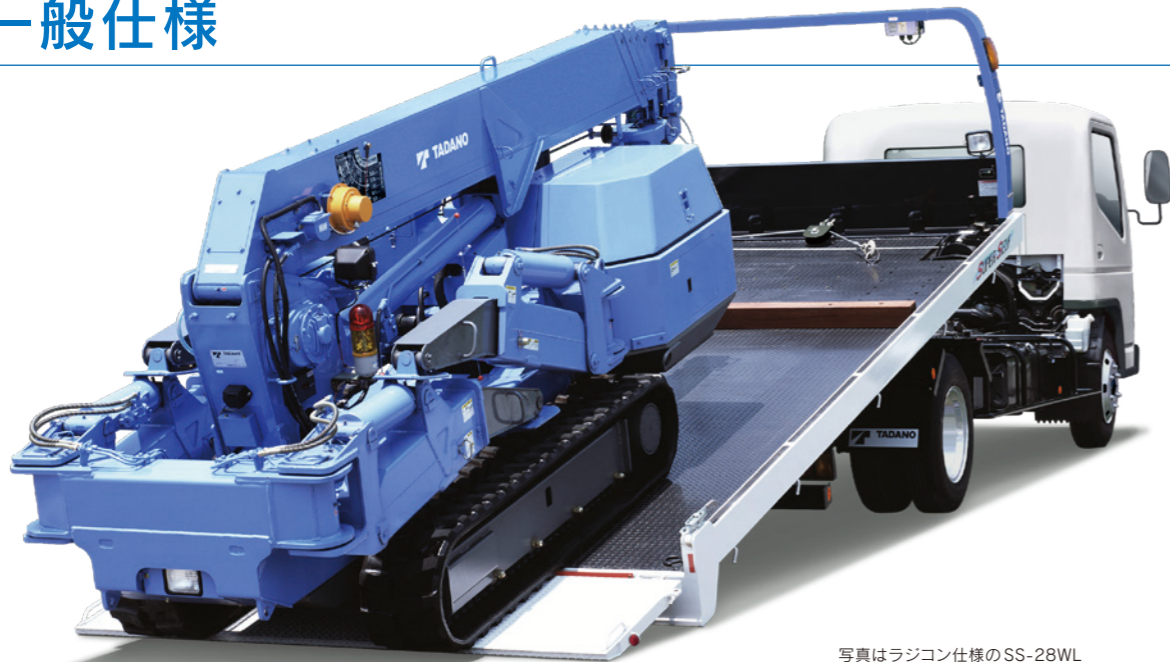

写真はラジコン仕様のSS-28WL (700mm全面縞鋼板張道板オプション付・一部特別仕様)です。

農機具をはじめ、工業用機器、コンテナ、オートバイなど積み荷を選ばない汎用性に優れたタイプです。荷台床板は板厚3.2mmの縞鋼板と等ピッチの横根太配置によって余裕の強度を実現。さらに幅広い作業に対応する、各種オプション装備を用意しています。

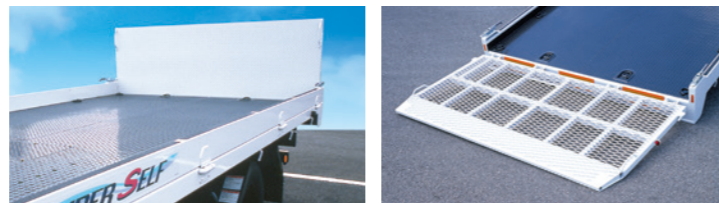

125mm開閉式横アオリと700mm全面縞鋼板張道板 1,150mm全面エキスパンドメタル張道板

型式	キャビン	ホイールベース	荷台長さ (mm)	荷台幅 (mm)	荷台傾斜角度	リヤオーバーハング
SS-28WL	ワイド	超ロング車 (3,800mm)	5,020・5,080	2,060	11.5°~14.5°	1/2
SS-28WL	ワイド	超超ロング車 (4,200mm)	5,600	2,060	13.0°~14.0°	1/2

## クレーン搭載仕様

カーゴクレーンZest「ゼスト」シリーズとスーパーセルフローダーを融合化。作業効率と使いやすさを優先した、「吊る」、「積む」、「運ぶ」という一台三役のマルチワーカーです。[車載専用仕様]・[一般仕様]どちらにも対応しています。

	ブーム段数	空車時最大クレーン容量	最大作業半径	最大地上揚程	アウトリガ最大張出幅
ZE263	3段	2.63t×1.6m (4本掛)	6.4m	約7.8m	3.0m
ZE264	4段	2.63t×1.6m (4本掛)	8.4m	約9.7m	3.0m
ZE293	3段	2.93t×1.6m (4本掛)	6.4m	約7.8m	3.4m

### クレーン用ラジコン送信機

クレーン作業のすべての操作が安全な場所から高率的に行えます。ラジコンは強力な送信出力の特定小電力型を採用。電波状況や操作モード、電池残量などがひと目で確認できる液晶ディスプレイを搭載しています。



写真は車載専用/ラジコン仕様のSS-28KWL+ZE264です。

型式	キャビン	ホイールベース	荷台長さ (mm)	荷台幅 (mm)	荷台傾斜角度	リヤオーバーハング
SS-28KWL + カーゴクレーン	ワイド	超ロング車 (3,800mm)	5,020・5,080	2,060	10.5°~12.5°	2/3
SS-28WL + カーゴクレーン	ワイド	超ロング車 (3,800mm)	4,400・4,460	2,060	12.0°~14.5°	1/2
SS-28KWL + カーゴクレーン	ワイド	超超ロング車 (4,200mm)	5,650	2,060	12.0°~13.0°	2/3
SS-28WL + カーゴクレーン	ワイド	超超ロング車 (4,200mm)	5,020	2,060	13.5°~14.0°	1/2



## SUPER SELF MaxL

スーパーセルフローダ・マックスロー

荷台内寸長  
6,400mm



中型トラック架装用に開発したマックスローは、道板進入時、リヤ・バンク進入時、荷台進入時の総アングルを分散設計した『マルチ・アングル・スロープ』を採用。低車高の大きな車両などが安全に、スマートに乗り込める、余裕のアプローチを実現しています。

### POINT

余裕の積載を、最小の作業スペースで提供します。

頑健で高剛性なストレート荷台は、荷台内寸長6,400mm・内幅2,150mmで、大型で重量のある積載車の安全な運搬も余裕でこなします。しかも荷台スライドを長くすることで傾斜角度を下げる従来タイプと異なり、『マルチ・アングル・スロープ』の3段階傾斜構造により、省作業スペース化を実現しました。従来より狭い場所や街中での積載作業も無理なくこなします。



荷台長を確保しながら、コンパクト作業を実現。車高の低い大きな車両でもスムーズな乗込みを実現しています。

『マルチ・アングル・スロープ』が、スムーズな車両の乗り込みを実現します。

荷台後部床面に傾斜角度をもたせたリヤ・バンクを装備。道板部 (対路面角度約4°)、リヤ・バンク部 (対道板角度約3°)、荷台フラット部 (対リヤ・バンク角度約3°) の3段階超低傾斜の『マルチ・アングル・スロープ』を採用。これにより、スポーツカーやエアロパーツ装着車などの低車高車をラクラクと誘導できます。道板は、エキスパンドメタル張り1,300mmの長尺タイプを標準装備しています。



写真はSS-55K+ZE303 (125mm開閉式横アオリオプション付)です。

作業にフットワーク、高性能ラジコンを標準装備。

標準装備のラジコンは強力な特定小電力型。現場環境に影響されない安定した作動を実現します。荷台の「前進・後退」、ウインチの「巻上げ・巻下げ」、さらにオプション設定で自動道板「開・閉」の操作、作業灯の「ON・OFF」機能なども集約しました。

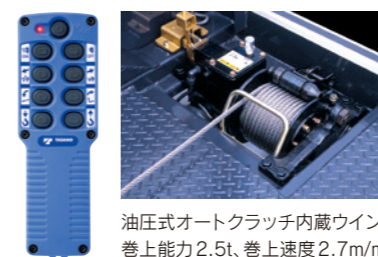

油圧式オートクラッチ内蔵ウインチ 巻上能力2.5t、巻上速度2.7m/min

機械式接地台支持脚 (伸縮式) を採用。

荷台作動に連動する機械式の伸縮支持脚を採用。荷台傾斜作業時には伸長接地して荷台をしっかり支え、格納に同調して完全に上昇するので、格納忘れもありません。

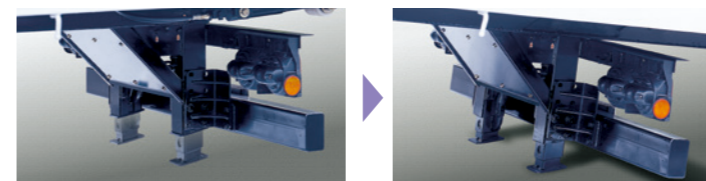

多目的作業に対応する、クレーン併用架装を設定。

車載作業に加えてクレーン作業も行える、カーゴクレーンZest『ゼスト』シリーズ (ZE303/304/363/364) を搭載する併用架装をご用意。



クレーンサイド操作部

クレーン併用架装ラジコン仕様 強力な送信出力の特定小電力型を採用。クレーン操作に加え、車載作業のすべての操作がひとつの送信機から行えます。

# OPTION ALL GUIDE ユーティリティのベスト・チョイスを実感できます。

● 安全な場所から確実に操作でき、作業の効率を飛躍的に高めるラジコン仕様。

強力な電波の特定小電力型ラジコンは、作業環境に影響されにくく、安全・確実な操作が行えます。手のひらサイズのコンパクトな送信機から、荷台の「前進・後退」、ウインチの「巻上げ・巻下げ」、さらにオプションの自動開閉式道板仕様には道板の「開・閉」の操作も集約しました。効率的なワンマンオペレーションを可能にしました。

● さらに多機能に進化した、8ch ラジコン。

通常のラジコン機能に加えて、作業灯の「ON・OFF」まで操作可能、すべての作業が手元に集約されました。



● クレーン作業も、車載作業も、ひとつのラジコンから操作できます。

クレーン併用架装のラジコン仕様には、クレーンの操作はもとより、荷台スライド、ウインチ、さらにオプション設定の自動開閉道板の操作などといった車載作業も行える、液晶デジタルラジコンが装備されます。すべての作動操作をひとつの送信機で一括管理するトータルシステムです。  
(対応機種：SS-38F / 55K)

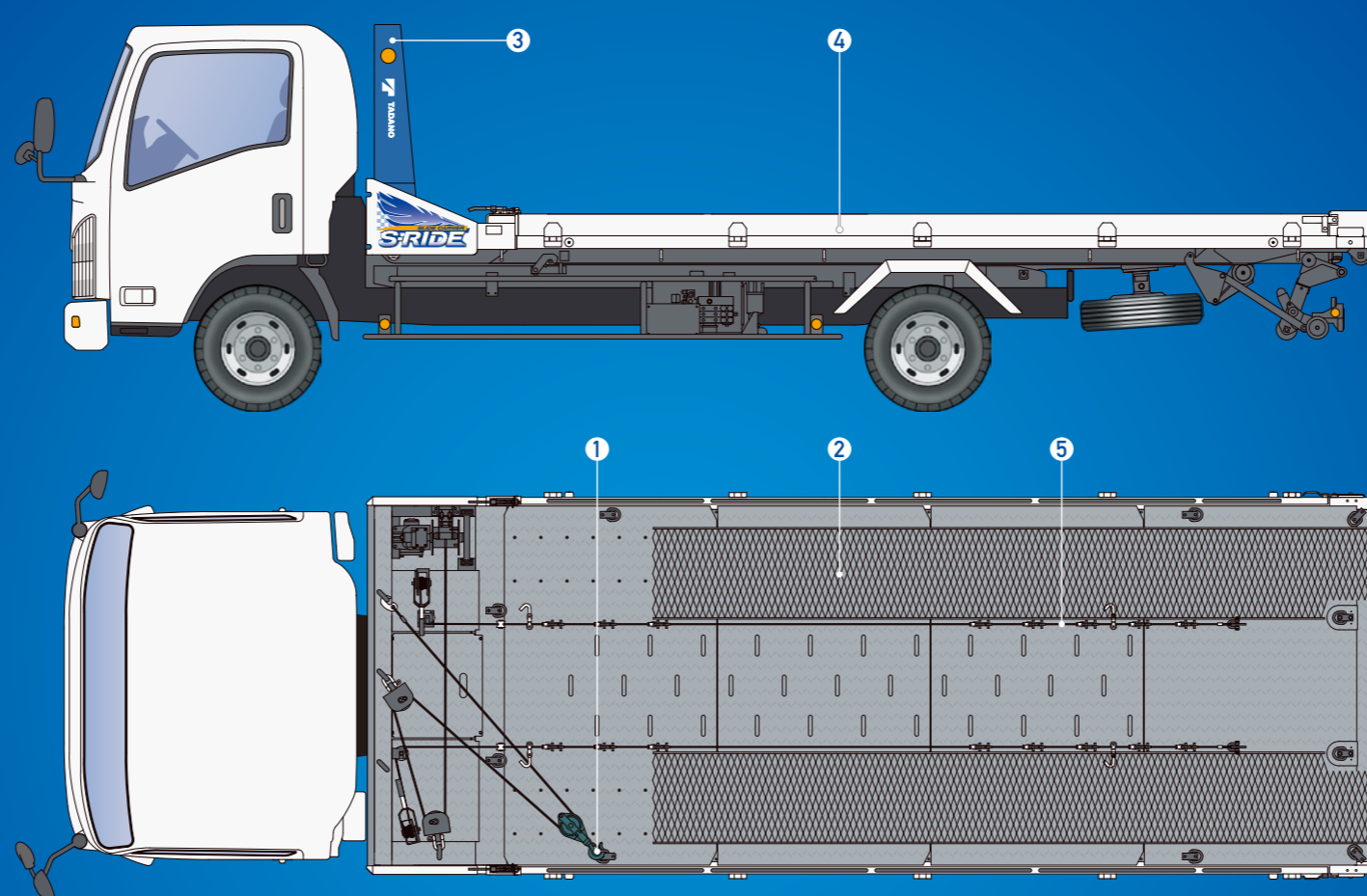

① 重量物もラクラク引き上げる2本掛けウインチフック。

2本掛けフックを使用することで、最大能力を発揮。重量物の引き上げ作業が、さらに余裕をもって行えます。

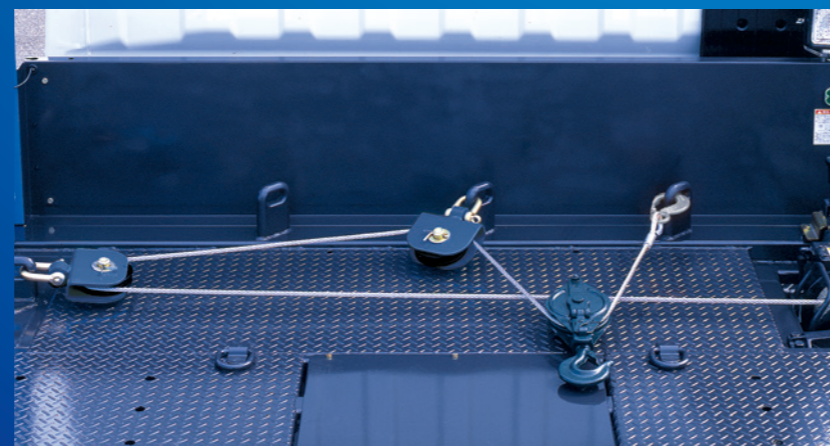

② グリップ力を高める荷台エキスパンドメタル張。

荷台床面のタイヤ通過部にエキスパンドメタルを装着。雨や雪などの悪天候下での積み込み作業でもグリップ力を最高レベルに維持します。寒冷地仕様の床板全面張もあります。

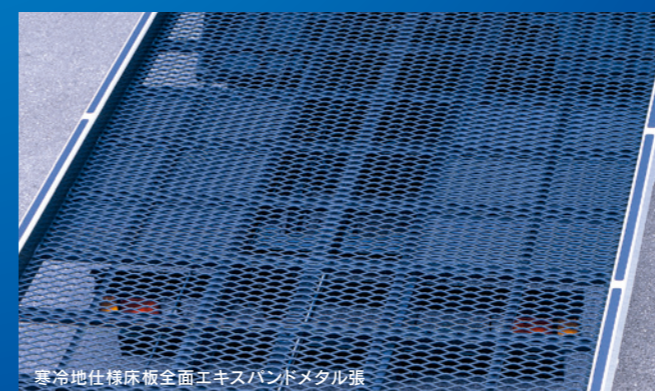

寒冷地仕様床板全面エキスパンドメタル張

※取付については、事前に各運輸支局へお問い合わせください。

③ 強度をアップする格子付きトレイ。

普通トラックでおなじみの格子付きトレイを用意。トレイの強度を高め、剛性をアップします。

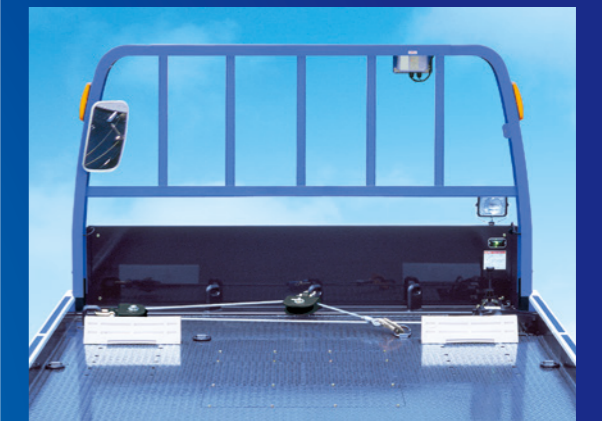

④ 荷台をより使いやすくする開閉式横アオリ。

開閉自在の横アオリを車載専用仕様に高さ125mm、一般仕様に125mm、250mmを用意。積載物を荷台横から積み込むことができます。

※横アオリのないアオリレス仕様もあります。車載専用車のアオリレス仕様については、事前に各運輸支局へお問い合わせください。



125mm開閉式横アオリ









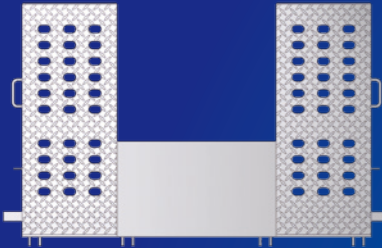
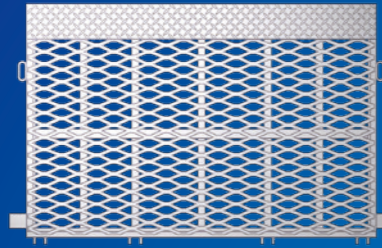
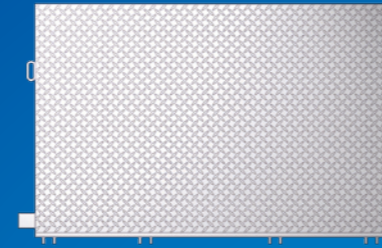

一般仕様に設定の250mm開閉式横アオリ



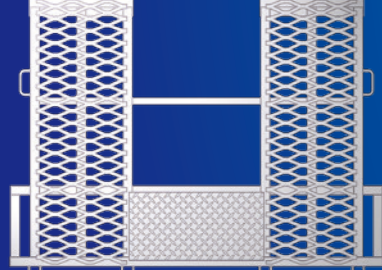

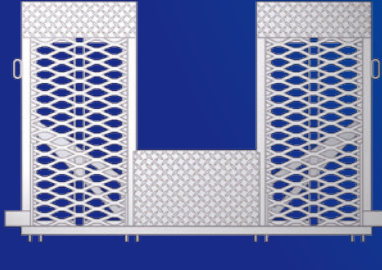
⑤ 積載車両をしっかり止める、床上固縛装置。

荷台左右に装備された2本のフック付きワイヤロープと荷台前部に搭載した荷締め機で、積載物を確実に固定します。乗用車・トラック用フック、ターンシャックルの増設にも対応しています。

用途に合わせて選べる、豊富な道板バリエーション。

<p>● 道板部パンチングメタル (1,300mm、1,500mm)</p>  <p>1,300mm:SS-38F 標準装備</p>	<p>● 全面エキスパンドメタル (1,300mm)</p> 	<p>● 全面縞鋼板 (1,300mm)</p> 
<p>● 道板部エキスパンドメタル (1,150、1,300mm)</p>  <p>1,150mm:SS-28 標準装備</p>	<p>● 全面エキスパンドメタル (500、700、1,150mm)</p> 	<p>● 全面縞鋼板 (500、700、1,150mm)</p> 
<p>● 道板部エキスパンドメタル (1,500mm)</p> 	<p>● 油圧式自動開閉道板。</p> <p>道板専用の油圧シリンダを装備。ラジコンのワンタッチ操作で自動的に道板が開閉でき、オペレータの負担を一掃します。 ※ラジコン仕様のみオプション対応。</p> 	
<p>● エスコート型エキスパンドメタル (1,300mm)</p> 	<p>● 一般仕様向け、道板30°掛金。</p> <p>荷台長さに余裕がほしい時などに道板を30°格納にカンタンに掛け変えられます。 ※車載専用仕様機種への取付は法規上、禁止されています。</p> 	
<p>低車高車を余裕で積載する『エスコート・カーブ』。</p> 	<p>● 乗込み板(樹脂製)。</p> <p>車高の低い車両などの乗込み時のアプローチがスムーズに行えます。(長さ：500、700、900mm)</p>	

安全・快適作業のための、追加・選択オプション。

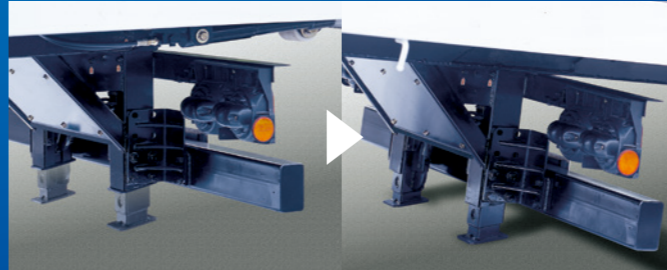
<p>● 車輪止め(歯止め)の選択。</p> <p>着脱可能な車輪止めは、取り付け位置を前後6段階に調整できます。樹脂製の高さ100mmを標準装備。オプションとして130mm(鉄・樹脂製)、100mm(鉄製)、80mm(樹脂製)、60mm(鉄製)も用意しています。スポーツカー、乗用車、4WD車など積載車両の車高に合わせてお選びください。</p>  <p>100mm(樹脂製) 標準装備      80mm(樹脂製)      60mm(鉄製)</p>	<p>● 荷台確認ミラー、作業灯の追加。</p> <p>標準で荷台確認ミラー・作業灯が装備されていますが、右ハンドル車、左ハンドル車のいずれの積載作業にも対応できるように追加することができます。</p>  <p>荷台確認ミラー      作業灯</p>
<p>● 作業に合わせて選択できる荷締め機。</p> <p>丸環フック等を利用して、積載物を固定するときに使用します。ワイヤ式(500kg用)2個を標準装備。ワイヤ式(1,000kg用)、チェーン式(500kg・1,000kg用)も追加オプションで用意しています。</p>  <p>ワイヤ式荷締め機(500kg)      チェーン式荷締め機(1,000kg)</p>	<p>● 丸環フック、埋込丸環フック、ロープフックの増設。</p> <p>丸環フック・埋込丸環フック・ロープフックは、ご要望に合わせて増設することができます。取り付け位置、個数等は事前にご相談ください。</p>  <p>丸環フック      埋込丸環フック      ロープフック</p>
<p>● タイヤ灯、マーカーランプの装備。</p> <p>夜間作業時や、走行時に車体位置を示す、タイヤ灯・マーカーランプをオプション設定しています。事前にご相談ください。</p>  <p>タイヤ灯      マーカーランプ</p>	<p>● メーカーキャブ同色塗装。</p> <p>メーカーキャブ色との同色対応が可能です。</p>
<p>● 機械式接地台支持脚(伸縮式)。</p> <p>荷台作動に連動する機械式の伸縮支持脚です。荷台降下時には伸長接地して荷台を支え、格納に同調して完全に上昇します。</p> 	<p>● アンダーコート(防錆塗装)ボディ裏面。</p> <p>降雪地域や海岸等での作業が多いところでは、車両への防錆対策は欠かせません。ボディ表面だけでなく、アンダーコートまでの防錆処理で万全です。</p> <p>● 寒冷地対策オプション装備。</p> <p>大型垂れゴム、テールライトカバー、ステンレス製フェンダー等、寒冷地の厳しい気候の中で車両を保護します。</p>

オプション装備一覧表

オプション装備名		●オプション設定	■標準装備	機種名	SS-38F ハイブリッド	SS-38F スタンダード	SS-38F +カーゴクレーン	SS-28KWL	SS-28KWL +カーゴクレーン	SS-28WL	SS-28WL +カーゴクレーン	SS-55K	SS-55K +カーゴクレーン
ラジコン	ラジコン		■		■	■	■	●	●	●	●	■	■
	作業灯ON/OFF操作	●			●	●	●	●	●	●	●	●	●
ウインチ	2本掛けウインチフック	●			●	●	●	●	●	●	●		
	ウインチレス							●	●	●	●	●	●
荷台	全面エキスパンドメタル張(寒冷地仕様) <sup>※1</sup>							●				● <sup>※2</sup>	
	タイヤ通過部エキスパンドメタル張(幅:500mm)	●			●	●	●	●	●	●	●	●	●
	125mm 開閉式横アオリ	●			●	●	●	● <sup>※3</sup>	● <sup>※3</sup>	● <sup>※3</sup>	● <sup>※3</sup>	●	●
	250mm 開閉式横アオリ									● <sup>※3</sup>	● <sup>※3</sup>		
	横アオリレス <sup>※4</sup>	●			●	●	●			●	●		
	床上固縛装置	●			●	●	●	●	●	●	●	●	●
	〃 :フック増設(乗用車用、トラック用) <sup>※5</sup>	●			●	●	●	●	●	●	●	●	●
	〃 :ターンシャックル増設 <sup>※5</sup>	●			●	●	●	●	●	●	●	●	●
	丸環フック増設 <sup>※5</sup>	●			●	●	●	●	●	●	●	●	●
	埋込丸環フック増設 <sup>※5</sup>	●			●	●	●	●	●	●	●	●	●
ロープフック増設 <sup>※5</sup>	●			●	●	●	●	●	●	●	●	●	
トリー	格子付きトリー	●			●	●	●	●	●	●	●	●	●
	作業灯(左側に追加)							●	●	●	●		
	荷台確認ミラー(右側に追加)	●			●	●	●	●	●	●	●	●	●
	操作スイッチ(左側に追加)	●			●	●	●						
道板	油圧式自動開閉道板(ラジコン仕様のみ設定)	●			●	●	●	●	●	●	●	●	●
	500mm 全面縞鋼板張									●	●		
	700mm 全面縞鋼板張									●	●		
	1,150mm 全面縞鋼板張						●	●	●	●	●		
	1,300mm 全面縞鋼板張	●			●	●						●	●
	500mm 全面エキスパンドメタル張									●	●		
	700mm 全面エキスパンドメタル張									●	●		
	1,150mm 全面エキスパンドメタル張							●	●	●	●		
	1,300mm 全面エキスパンドメタル張	●			●	●						●	●
	1,150mm 道板部縞鋼板張							●	●	●	●		
	1,150mm 道板部エキスパンドメタル張							■	■	■	■		
	1,300mm 道板部エキスパンドメタル張											■	■
	1,500mm 道板部エキスパンドメタル張												
	1,300mm 道板部パンチングメタル張	■			■	■							
1,300mm エスコート型エキスパンドメタル張	●			●	●								
樹脂製乗込板(長さ:500mm、700mm、900mm)	●			●	●	●	●	●	●	●	●	●	
30°掛金具(アオリ高:125mm用、250mm用)									●	●			
接地台	機械式接地台支持脚		■ <sup>※8</sup>		■ <sup>※8</sup>	■ <sup>※8</sup>			● <sup>※9</sup>	● <sup>※9</sup>	■ <sup>※9</sup>	■ <sup>※9</sup>	
アクセラ	手動アイドルアップ装置	●			●	●	■	■	■	■	■	■	
装備品	ワイヤ式荷締機(500kg、1,000kg) <sup>※6</sup>	●			●	●	●	●	●	●	●	●	●
	チェーン式荷締機(500kg、1,000kg)	●			●	●	●	●	●	●	●	●	●
	マーカーランプ <sup>※5</sup>	●			●	●	●	●	●	●	●	●	●
	タイヤ灯(左または左右) <sup>※5</sup>	●			●	●	●	●	●	●	●	●	●
	鉄製車輪止め(高さ:60mm、100mm、130mm)	●			●	●	●	●	●	●	●	●	●
	樹脂製車輪止め(高さ:80mm、100mm、130mm) <sup>※7</sup>	●			●	●	●	●	●	●	●	●	●
寒冷地装備	大型垂れゴム	●			●	●	●						
	テールライトカバー	●			●	●	●						
	ステンレス製フェンダー	●			●	●	●						
塗装	ボディ・キャブ同色対応(メーカー標準キャブ色)	●			●	●	●	●	●	●	●	●	●
	ボディ裏面アンダーコート(防錆)塗装	●			●	●	●	●	●	●	●	●	●

※1一部登録できないことがあります。事前に各運輸支局へお問い合わせください。※2荷台長及び幅によっては対応できない場合があります。※3差し込み式後端部アオリ支柱は、オプションにて対応しています。※4差し込み式道板支柱は、オプションにて対応しています。※5取り付け個数、位置については、ご相談ください。※6 500kgが2個標準装備されます。※7 100mmが2個標準装備されます。※8 回転式支持脚 ※9 伸縮式支持脚

詳しくは担当営業マンにご相談ください。

スーパーセルフローダ



重機運搬専用の『スーパーセルフローダ』を中型トラック(4~5.5t)クラスに用意しました。重積載が求められるこのクラスで、スムーズでゆるやかなボディスライドを支える強靱なフレーム構造や頑強なボディは、高い安全性と確実な作業を約束します。

パワフルで安全性の高いストレート・スライド式を採用。使いやすさを、重機運搬作業にお届けします。

写真は油圧式自動開閉道板 (操作スイッチ付) オプション付です。

やさしく、パワフルに、直引き2t油圧ウインチ。

自走できない重機や故障車などの引き上げに威力を発揮する強力な2t(1本掛け)油圧ウインチを採用しました。



巻上能力: 2t×1本掛け  
巻上速度: 5m/min (ポンプ回転数500rpm時)



2本掛けウインチフック(4t引き)

コンパクト・ラジコンを標準装備。

軽量・コンパクトな送信アンテナ内蔵型ラジコンを標準装備。荷台スライド・ウインチ・道板開閉(オプション)の操作がワンタッチで行えます。

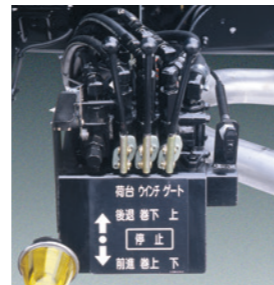

手動操作レバー

クレーン搭載仕様を設定。

カーゴクレーンZest『ゼスト』シリーズ(ZE300/360)を搭載した、クレーン併用仕様を用意しました。「吊る」「積む」「運ぶ」の一台三役、多彩な作業に幅広く対応します。



油圧式自動開閉道板(オプション)



※追加設定の自動道板操作スイッチ

全長開閉式横アオリ(オプション)



※各種オプションについては、ご相談ください。

スーパーキャリー

セルフローダ・タイプの『スーパーキャリー』は、作業スペースに余裕のない現場でフットワークを発揮します。また荷台はシャシフレームに直接固定し、高い剛性を実現。さらに荷台床面の地上高を低く抑えられるため、走行中の安定感は抜群です。



小型でコンパクトな、頑強セルフローダ。省スペース作業での効率作業を実現します。

伸縮自在、油圧スライド式荷台。

荷台の後部がコンパクトに油圧伸縮。作業スペースは、同クラス比較で約1,800~1,000mm短縮。また、荷台とスライド荷台の段差がほとんどありません。さらに、スライド荷台両端のポストも必要に応じて取り外すことができます。従来困難だった街中や狭い場所での積み込み作業をスムーズにラクラクこなします。

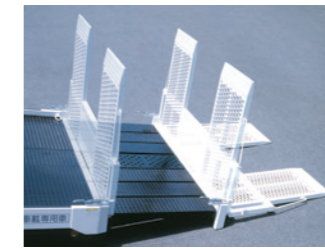

オートクラッチ内蔵横置きウインチ。

ウインチ操作に連動して、自動的にクラッチが接続する内蔵式オートクラッチを装備。わざわざクラッチの“入”操作を行う必要がありません。さらに、クラッチ連動ドラム空転防止ブレーキを装備、ワイヤロープ引出し時の乱巻きを防止します。また、ウインチは軽量・コンパクト設計でありながら、定格巻上げ能力:1.25tの高出力を発揮します。

巻上能力: 1.25t×1本掛け  
巻上速度: 3.5m/min (ポンプ回転数500rpm時)



多機能ラジコンを標準装備。

軽量・コンパクトな多機能ラジコンを採用。ジャッキ、荷台スライド・ウインチの操作がワンタッチで安全に行えます。



手動操作レバー(車両左側)



操作スイッチ(車両右側)

安心・安全作業のかなめ、車体を支える強力ジャッキ。

複動シリンダ駆動直押し式を採用。強力なパワーで車体を押し上げます。またシリンダに装着したパイロットチェックバルブの動きにより、ジャッキの自重縮小や走行時の自然降下などを防止します。

積載物を選ばない一般仕様。

新たに設定された一般仕様は、建設機械、農業機械、産業車両など、あらゆる重機類の積載・輸送に威力を発揮します。荷台床板には全面に縞鋼板を採用、幅広い作業に高い耐久性で応えます。

